

GSE 700

Wirtschaftliche Kompaktschneidmühlen



- Außerhalb der Maschine einstellbare Messer mittels Einstell-Lehre
- Mobile, kompakte Bauweise
- Verschiedene Rotorvarianten
- Optimale Zugänglichkeit
- Aggressive, tangentielle Zuführung



Die Justierung aller Messer erfolgt außerhalb der Schneidmühle in einer Einstelllehre, die zum Lieferumfang gehört. Dadurch entfallen lästige Einstellarbeiten innerhalb der Maschine.

Anwendungen

Die GSE-Baureihe ist ideal für alle Spritzguss- und Blasbetriebe. Sie eignet sich grundsätzlich für alle dünnwandigen Kunststoffabfälle. Nicht nur der günstige Anschaffungspreis, sondern auch das robuste, geteilte Stahl-/Schweißgehäuse, die gute Reinigungsmöglichkeit sowie leichter Messer und Siebwechsel zeichnen diese Schneidmühlen aus. Durch die tangentielle Gehäusegeometrie zusammen mit den V-Schnitt-Rotoren werden selbst sperrige und großvolumige Teile vom Rotor angenommen und zerkleinert.



Je nach Aufgabenstellung können verschiedene Rotortypen ausgewählt werden. Die Rotormesser sind mit der V-Schnitt Technologie angeordnet, die stets für ein hochwertiges Mahlgut sorgt.

Allgemeine Beschreibung

Für die GSE 700-Baureihe stehen verschiedene Rotortypen mit Arbeitsbreiten von 700 bis 1400 mm zur Verfügung. Die in einer Stahl-Schweiß-Konstruktion gefertigte Mahlkammer in Verbindung mit den V-förmig angeordneten Rotormessern unterstreichen die universelle Einsetzbarkeit dieser Maschinen. Durch das optimale Design ist eine ideale Zugänglichkeit der Maschine für Wartungs- und Reinigungsarbeiten sichergestellt.



Das durchdachte, benutzerfreundliche Design erleichtert die Zugänglichkeit für Wartungs- und Reinigungsarbeiten.

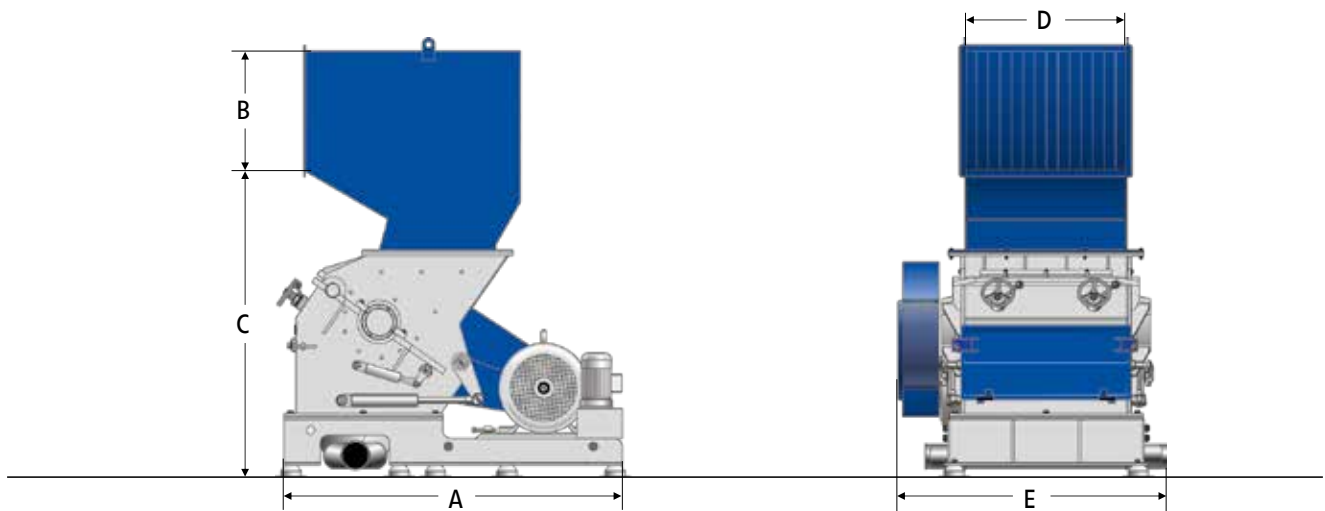

Technische Daten

Typ	700/700	700/1000	700/1400
Rotordurchmesser (mm)	700	700	700
Rotorbreite (mm)	700	1000	1400
Antrieb (kW)	45	55	55
Rotormesser (Reihen)	5 oder 7	5 oder 7	5 oder 7
Statormesser (Reihen)	2 oder 3	2 oder 3	2 oder 3
Sieblochung (mm)	> 6	> 6	> 6
Schneidgehäuse (mm x mm)	720 x 700	720 x 990	720 x 1400
Gewicht (ca. kg)	2840	3530	4500

Abmessungen

Typ	700/700	700/1000	700/1400
A (mm)	2050	2050	2050
B (mm)	780	780	780
C (mm)	2040	2040	2040
D (mm)	715	985	1430
E (mm)	1400	1670	2120

ZERMA Machinery & Recycling Technology (Shanghai) Co., Ltd
 5 Xinjie Rd Xinqiao · Township Ind. Park
 201612 · Songjiang · Shanghai · China
 Telefon: +86 21 57645573 · info@zerma.com